



# 第34回（令和8年度） 職業リハビリテーション 研究・実践発表会

## 発表者募集



発表日 令和8年11月5日（木）

会場 東京ビッグサイト 会議棟  
（東京都江東区有明3-11-1）

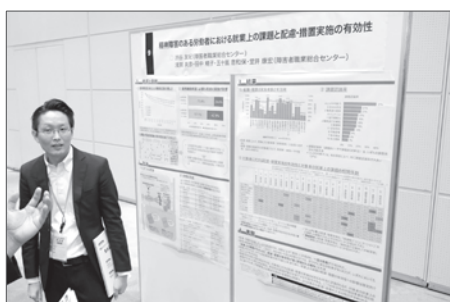

当機構では職業リハビリテーションの研究成果を広く周知するとともに、参加者相互の意見交換、経験交流を行う場として「職業リハビリテーション研究・実践発表会」を毎年開催しており、今年度は11月4日（水）、11月5日（木）に開催します。

昨年度は、117題（口頭発表とポスター発表）発表いただきました。今年度につきましても、障害者雇用に関する調査研究の成果、障害者の就労支援に関する実践事例、企業における雇用事例等について発表いただける方を広く募集いたします。

発表を希望される方は、「第34回職業リハビリテーション研究・実践発表会」発表者募集要項によりお申込みください。皆様のご応募をお待ちしております。

プログラムの内容と参加者の募集は、詳細が決まり次第お知らせします。また、NIVR（ナイバー）ホームページでは、昨年度までの開催内容を掲載しておりますので、ぜひご覧ください。

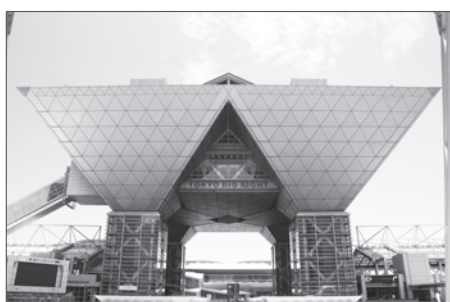

◀開催に関する最新情報はこちらから  
<https://www.nivr.jeed.go.jp/vr/vrhappyyou-index.html>



◀昨年度の動画や発表資料はこちらから  
<https://www.nivr.jeed.go.jp/vr/33kai.sai.html>

## 「第34回職業リハビリテーション研究・実践発表会」発表者募集要項

### 1 募集内容

障害者雇用に関する調査研究の成果、障害者の就労支援に関する実践事例、企業における雇用事例等について、口頭発表・ポスター発表の発表者を募集いたします。

#### 前回発表会からの主な変更点

第34回職業リハビリテーション研究・実践発表会では、環境負荷の低減および持続可能な運営の実現を目的として紙資料の削減に取り組むことといたしました。

① **口頭発表の会場で参加者全員に配付する資料は、発表資料のみとなります。**

※口頭発表者が、発表時間外の質問対応の際に、個別にその他の資料（参考資料、パンフレット等）を手渡しされることは差し支えありません。

※ポスター発表者が、発表会場で、参加者に発表資料以外の資料を手渡し、または資料台に持ち帰り用資料として展示されることは差し支えありません。

② **発表論文集は、希望者のみに配付します（発表論文集は開催前にホームページに掲載します）。**

#### 口頭発表

##### (1) 発表形式

テーマごとに分科会に分かれ、スクール形式で発表していただきます。限られた時間の中で大勢の参加者に効率的に伝えることができる発表形式です。

##### (2) 発表日時

令和8年11月5日（木）

第1部：9時30分～11時20分／第2部：13時00分～14時50分

※発表時間帯の希望は受け付けませんのでご了承ください。

※発表は、分科会ごとに分かれて行います。分科会の振り分けや発表順は、8月下旬にホームページに掲載する「第34回職業リハビリテーション研究・実践発表会のご案内」（以下「参加者募集のご案内」という。）に記載しますので各自ご確認ください。

##### (3) 発表について

① 分科会では、座長の進行により発表を行っていただきます。

② 1題あたりの発表時間は15分間です。その後5分間質疑応答・意見交換を行います。

③ 発表は要点を簡潔に説明できるよう十分準備し、発表時間を厳守してください。

④ 発表用プレゼンテーションデータ（パワーポイント）は、当日USBメモリ、CD-R等でご持参ください。事前にデータをお預かりすることはできませんのでご注意ください。

⑤ 発表に使用するパソコンは事務局が用意する共用パソコン（OS：Windows11）を使用してください。口頭発表用パソコンの持込みはできませんのでご注意ください。

⑥ 参加者全員に当日配付できる資料は、発表資料のみとなります（「5 作成資料の提出」(1)オ「当日資料の配付（該当者のみ）」参照）。

## ポスター発表

### (1) 発表形式

ポスターを展示し、参加者と直接意見交換ができる発表形式です。

### (2) 発表日時

令和8年11月5日（木）＜展示時間＞ 10時30分～15時10分

＜発表時間＞うち11時30分～12時30分

### (3) 展示作業について

- ① 発表当日9時00分～10時30分の間発表者ご自身で展示してください。
- ② 事務局が用意するパネル（幅180cm×高さ200cm、地色は白またはクリーム）に、持参したポスターを掲示してください。パネルの上部・下部各30cmの掲示は避けてください。
- ③ 資料台として、希望に応じてパネルの前に机を1台、パネルの前または横に椅子1～2脚を準備可能です（無料・事前申込制）。なお、机を配置した場合、床面から約70cmの高さまでパネルが見えなくなるため留意してください。

※レイアウト見本①

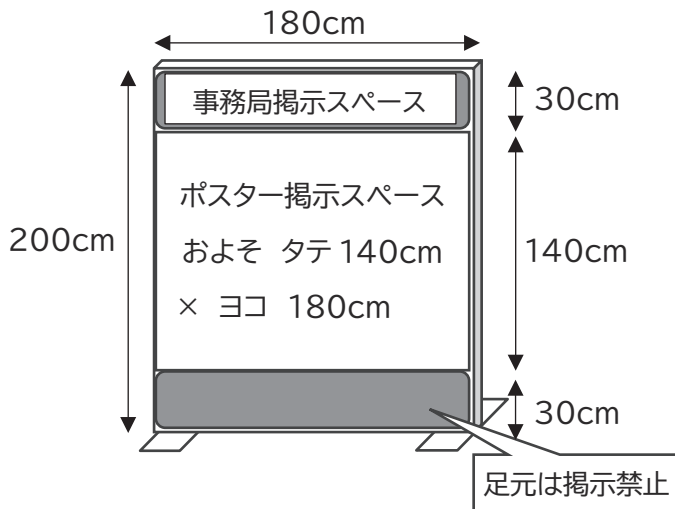

※レイアウト見本②（椅子2脚希望）

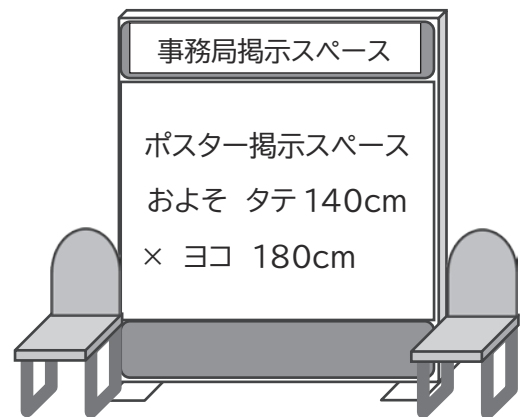

※レイアウト見本③（机希望）

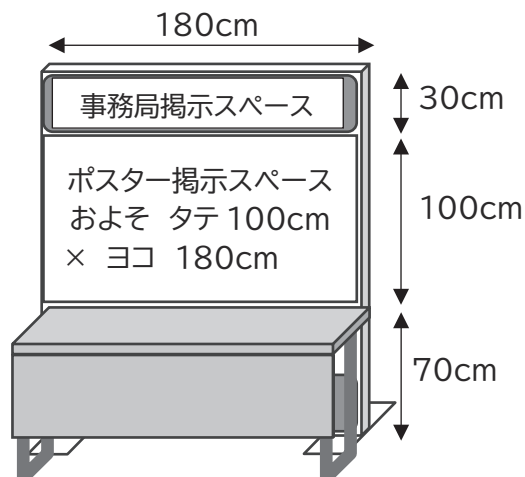

※レイアウト見本④（机・椅子2脚希望）

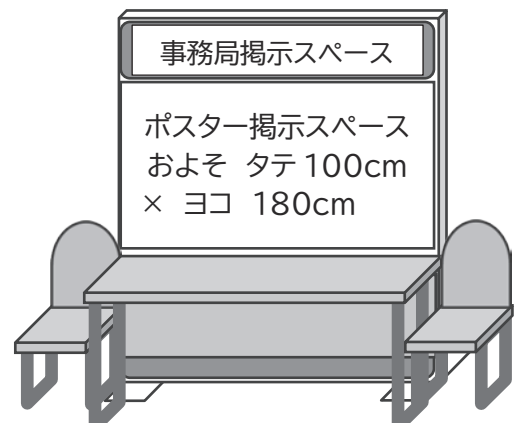

- ④ 発表者がポスター発表会場で配付できる資料につきましては、発表資料以外の資料も可能です（「5 作成資料の提出」（1）オ「当日資料の配付（該当者のみ）」参照）。  
なお、余った資料は必ずお持ち帰りください（会場での廃棄はできません）。

#### **(4) 発表について**

- ① 発表者は、発表時間にポスター横で説明、質疑応答、意見交換を行ってください。図表や写真を中心とした分かりやすいポスターを作成してください。数メートル離れたところからでも判読できるよう文字の大きさ（32ポイント以上）に留意してください。
- ② ポスター発表会場にはパソコンを設置しません。また、会場内の電源は使用できませんのでご承知おきください。パソコン等の機器（会場内の電源を使用しないものに限ります）の持込みを希望される場合は、事務局までご相談ください（発表スペース及び参加者の安全面から、機器の使用等についてお断りすることがあります）。

### **2 申込みに際しての注意事項**

発表内容は障害者の職業問題、就労支援に関するものとし、障害者雇用に携わる企業の方の発表、海外の障害者雇用に関する情報提供等も歓迎いたします。

お申込みに際しましては、以下について、十分ご留意ください。

- ① 近年、発表決定後に辞退される例が生じています。発表論文、ホームページ掲載用発表資料を当機構ホームページに掲載すること、このため締切日までに作成・提出いただく必要があること等、本募集要項の内容について関係各所と十分に調整したうえで、確実に発表できる内容で申し込んでください。
- ② 事実に基づかない内容、特定企業・団体・個人への誹謗・中傷となる内容はお断りします。
- ③ 障害者雇用に関わりのない発表（宣伝目的等）はお控えください。発表をお断りする場合があります。
- ④ 個人が特定できるような内容については、必ず申込前に当事者の許可を得てください。
- ⑤ 発表内容及び資料については、第三者の権利を侵害しないようにしてください。第三者の権利を侵害した場合には、発表者の責においてご対応ください。
- ⑥ 参加者が発表内容を撮影、録音、録画等により記録する可能性があることをあらかじめご承知おきください。参加者に記録されると不都合が生じる場合には、発表者ご自身が参加者に記録しないようお伝えください。
- ⑦ 発表に係る登録料や参加料は不要です。原稿料や交通費の支給はありません。また、資料作成や資料複写に係る諸経費は自己負担となります。

### **3 申込方法**

ホームページ（「8 問合せ・申込先」参照）から「第34回職業リハビリテーション研究・実践発表会 発表申込書」（以下「申込書」という。）をダウンロードし、所定事項を入力の上、e-mailでお送りください。e-mailでのお申込みが難しい場合に限り、本募集要項の最終ページの申込書に所定事項を記入の上、郵送でお申込みください。

申込書を受け付けた際は事務局からe-mailにてご連絡します。申込み後1週間が経過しても連絡がない場合は、お問合せください。

#### **(1) 申込期限**

**令和8年6月5日（金）15時まで（郵送は、6月4日（木）必着）**

※先着順。申込期限前でも、定員になり次第申込みを締め切ります。

## (2) 申込先

vrsr@jeed.go.jp（郵送先は、「8 問合せ・申込先」参照）

※インターネットによるオンラインストレージ等は利用できません。e-mail での送信が困難な場合はご相談ください。

## 4 発表者の決定通知

申込締切後、発表が決定した方へ6月中旬頃に e-mail で通知します。

なお、原則として発表者決定後に発表をキャンセルすることはできません。

## 5 作成資料の提出（発表者の決定通知後）

発表者決定後、**口頭発表・ポスター発表の発表者（代表）**には、下記（1）ア～オについて作成、提出いただきます。様式及び詳細につきましては、発表者決定通知と併せてお知らせします（ホームページに「参考様式」を掲載していますので、ご参照ください）。

### (1) 提出内容

#### ア 発表論文（全発表者）

論文は発表論文集として取りまとめ、当機構のホームページに掲載するほか、希望する参加者に配付します。「論文執筆ガイドライン」に則って、指定様式（Word、A 4、2 ページ（図表を含む）以内（厳守））で作成してください（指定様式以外の論文は受け付けません）。

#### イ 発表連絡票（該当者のみ）

発表会当日に参加者に対して資料を配付する場合や、その他連絡事項がある場合にご提出いただきます（該当がない場合は提出不要です）。

#### ウ 著作物利用許諾書（全発表者）

発表者が作成した発表論文等は、事務局において発表論文集として取りまとめ、ホームページで公開し、当日の参加者を中心とした方々に印刷物として配付することから、「著作物利用許諾書」の提出をお願いしております。内容に同意の上、ご提出ください。提出していただけない場合には、発表をお断りする可能性がありますので、あらかじめご了承ください。

#### エ ホームページ掲載用発表資料（全発表者）

当日の参加者に加え、会場に参加できない方等、より多くの方々に発表内容を閲覧していただくことを目的として、発表会終了後、ホームページに発表資料を掲載します（データ容量 2 MB 以内。当日発表資料と異なっても可）。

#### オ 当日資料の配付（該当者のみ）

##### <口頭発表>

例年、口頭発表の参加者から、発表資料（プレゼンテーション資料）の当日配付に係るご要望をいただいております。当日資料の配付にご協力いただける場合は、「発表連絡票」の該当箇所に必要事項を記載の上、後日事務局が指定する部数を複写し、下記（2）の提出期限までにご提出ください。

なお、口頭発表の分科会ごとに参加者全員に一律配付する関係上、**配付資料は発表資料のみとさせていただきます。その他、所属先のパンフレット等の参考資料は、参加者全員への配付資料に含めることはできませんのでご了承ください。**

※発表者が参考資料を会場に持参され、発表時間外の質問対応の際に手渡しされるなど、個別に配付いただくことは差し支えございません。

### <ポスター発表>

当日資料の配付をご希望の場合は、「発表連絡票」の該当箇所に必要事項を記載の上、発表者ご自身で会場に持参されるか、もしくは下記（２）の提出期限までに事務局あてご提出ください。発表資料以外の配付も可能です。

なお、余った資料は必ずお持ち帰りください（会場での廃棄はできません）。

## （２）提出期限

上記の作成資料について、以下の期日までにご提出いただきます（詳細は別途通知）。

・「ア 発表論文」、「イ 発表連絡票」、「ウ 著作物利用許諾書」の３点  
令和８年８月７日（金）１５時まで（厳守）

・「エ ホームページ掲載用発表資料」、「オ 当日配付資料」の２点  
令和８年１０月２０日（火）１５時まで（厳守）

## ６ 個人情報の取扱い

申込書に記載いただいた個人情報は、職業リハビリテーション研究・実践発表会開催にあたって必要な広報活動及び関連事務において利用し、当機構の個人情報の取扱いに関する規程等に基づき適正に取り扱います。

なお、公衆衛生の向上等のために特に必要のある場合であって、保健所等からの求めがある時には、個人情報を提供します。

## ７ その他

感染症への対応、その他の状況等により開催方法・実施時間帯を変更する可能性がありますので、ご承知おきください。

## ８ 問合せ・申込先

「第 34 回職業リハビリテーション研究・実践発表会」事務局

独立行政法人高齢・障害・求職者雇用支援機構

障害者職業総合センター 研究企画部 企画調整室

〒 261-0014 千葉県千葉市美浜区若葉 3-1-3

電話：043-297-9067 / e-mail：vrsr@jeed.go.jp

ホームページ：https://www.nivr.jeed.go.jp/vr/vrhappyou-index.html



## 【発表申込書記入時の留意事項】

### ① 発表者（代表者）

発表者の氏名、所属、部署、職名を記入してください。所属等は略さず正確に記入してください。「参加者募集のご案内」「当日プログラム」に掲載します（所属先がない等、個人発表の場合は所属先等の記載は不要です。）。

### ② 発表者（代表者以外）

当日、発表会場で複数名での発表を希望する場合は、代表者以外の発表者について「発表者（代表者以外）」欄に氏名・所属・部署・職名を記入してください。所属等は略さず正確に記入してください。「参加者募集のご案内」「当日プログラム」に掲載します（所属先がない等、個人発表の場合は所属先等の記載は不要です。）。

### ③ 共同研究者

研究や取組の協力者がいる場合は、氏名・所属先を記入してください。所属等は正式な名称を記入してください。

### ④ 発表形式、発表題数

口頭発表、ポスター発表のいずれかを選択してください。複数題の発表を希望する場合は、それぞれ申込書を提出してください。ただし、なるべく多くの分野の方々にご発表いただくため、**同一法人・団体においては、口頭発表4題、ポスター発表3題まで**とさせていただきます。なお、発表形式及び発表題数については応募状況により調整させていただく場合があります。

### ⑤ 発表タイトル・発表概要

発表タイトルは**60字以内厳守**、発表概要は**200字以内厳守**で、発表内容が的確にわかるように簡潔に表してください。これらは「参加者募集のご案内」「当日プログラム」に掲載するため、**発表申込み以降の変更はできません**。

### ⑥ 発表内容区分

発表者区分、障害区分及び内容区分の各区分について選択してください（内容区分については、障害特性に特化した内容の場合は選択不要です）。なお、選択していただいた発表内容区分は分科会設定等の参考としますが、応募状況により調整するため、ご希望に沿えないことがありますので、あらかじめご承知おきください。

### ⑦ 備考

手話通訳や会場内誘導・介助等を希望する場合や、発表に際して留意事項がある場合は、「備考欄」に具体的に記入してください。その他不明な点については申込み前にご相談ください。